

Ihr Spezialist für elektrisch betriebene **Großmodelle!**



Florian **Schambeck**
Luftsporttechnik

FÜR EINEN SICHEREN & KOMFORTABLEN TRANSPORT
...**SCHNELLER BEIM FLIEGEN!**



ANHÄNGER FÜR MODELLFLUGZEUGE

**DIE KURZE FREIE ZEIT FÜRS HOBBY RICHTIG NUTZEN:
WIR BIETEN IHNEN DIE PERFEKTE LÖSUNG!**

**DER ANHÄNGER IST IMMER STARTBEREIT UND
FERTIG BELADEN. WIRD ER ANS AUTO ANGEKUPPELT ...
...KANN DIE FREIZEIT BEGINNEN!**

DIE WICHTIGSTEN VORTEILE:

- Auto Be- und Entladen entfällt
- Alle Teile haben ihren Platz
- Es wird nichts Zuhause vergessen
- Idealer Lagerplatz für die Modelle
- Bequemes Aufbauen dank seitlichem Zugang
- Keine unnötigen Transportschäden
- ... schneller beim Fliegen!

THE MAIN BENEFITS:

- loading/ unloading of the car no longer required
- all parts stored where they belong
- nothing is left at home
- best storage for all aircrafts
- side door allows setting up the aircraft comfortable
- no needless transport damages
- ... faster in the air!



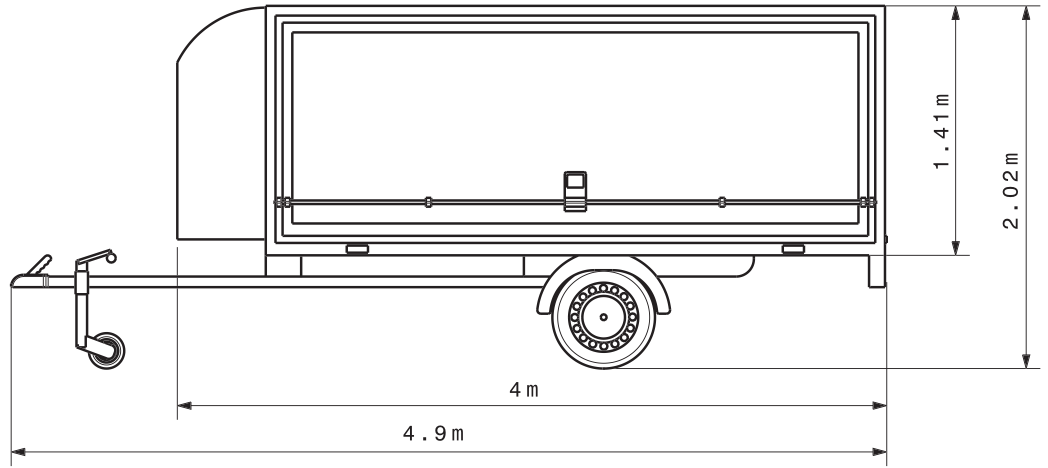
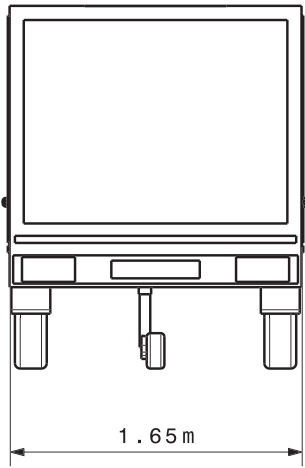

DER ANHÄNGER

Der Anhänger wird für uns von einem renommierten Anhängerbauunternehmen in Kleinserie hergestellt.

Das sehr niedrige Eigengewicht und die großen Reifen erlauben es einer einzelnen Person, den Anhänger auch auf unbefestigtem Untergrund oder in einer Wiese problemlos zu bewegen.

Der Anhänger ist ungebremst und erhält trotzdem für die meisten "normalen" Pkw eine 100-km/h-Zulassung in Deutschland.

Durch die Verwendung von hochwertigen Isolierplatten ist eine Schwitzwasserbildung weitgehend ausgeschlossen. Dank der trockenen Aufbewahrung im Anhänger ist die Elektronik bestens geschützt. Des Weiteren sorgen die Isolierplatten dafür, dass sich der Anhänger auch bei hoher Sonneneinstrahlung bei weitem nicht so sehr aufheizt wie z.B. ein Pkw.

Die aerodynamisch geformte GFK-Vorderkappe des Anhängers verringert den Kraftstoffverbrauch erheblich und sorgt für einen

hervorragenden Fahrkomfort. Egal ob schnell oder langsam, der Anhänger hat keine Tendenz zum Springen, Schlingern oder Ähnlichem.

Standardmäßig ist der Anhänger mit einem Stangenschloss ausgerüstet, optional ist auch ein zusätzlicher Schließzylinder erhältlich.

Um am Flugplatz nicht von einem Stromanschluss abhängig zu sein, können Sie bei uns auch eine Solaranlage für das Dach des Anhängers erwerben. Mithilfe des Pufferakkus können Sie zukunftsorientiert und aus 100% Sonnenstrom Ihre Akkus überall unabhängig aufladen.

OPTIONAL ERHÄLTlich

- Abstellstütze
- Zylinderschlösser
- Aluprofilsystem 3er Set
- Solaranlage
- Bodenhalterset
- Sonderlackierung (Standardfarbe weiß)
- Kastenschloss für Anhängerkupplung

TECHNISCHE DATEN:

Länge über alles (Deichsellänge ist einstellbar)	4,9 m
Gesamthöhe	ca. 2,02 m
Länge des Koffers	4,00 m
Breite des Koffers	1,65 m
Höhe des Koffers	1,41 m

MERKMALE:

- Leergewicht ca. 380kg
- Koffer aus MonoPan®-Wabenplatten (Farbe weiß)
- GFK Kappe für niedrigen Luftwiderstand
- Beidseitige Klappen mit Gasdruckheber
- Stützrad
- Anhänger ist ungebremst
- Bereifung 195/65 SR 15 2-fach
- Beleuchtung mit Rückfahrcheinwerfer
- Zentralverschluss-Drehriegel (mit einfachem Schloss)
- TÜV-Gutachten

